

## מדינת ישראל



הוראה מס' 20-7261 מתאריך 04.03.20

תאריך: ט"ז אדר, תש"פ  
12 מרץ, 2020  
סימוכין: 4000-0406-2020-086863  
תיק: קריספין קראוונס

**הוראה כללית מס' 20-7261**  
**הנדון: אישור רישום גורר תוצר קריספין קראוונס (ישראל)**

1. באפשרותכם לרשום את כלי הרכב שפרטיו כדלהלן לשנה הקלנדרית 2020:

## א. פרטי רכב כלליים:

| מס' גלגלים | מס' סרנים | משקלים מותרים [ק"ג] |      |     | סווג רכב (O1)          | דגם הרכב |
|------------|-----------|---------------------|------|-----|------------------------|----------|
|            |           | כף רתום             | כללי | סרן |                        |          |
| 2          | 1         | 75                  | 750  | 750 | גורר סגור מגורים (464) | KR75     |

ב. **מידות הרכב:** בהתאם לשרטוט KPR-11130/K של זיו יערי המצ"ב ומהווה חלק בלתי נפרד מהוראה זו.

ג. **ציוד הרכב:** בהתאם לתקנות התעבורה והוראות האגף.

## ד. זיהוי רכב לפי מספר השלדה (דוגמא):

| 1-3          | 4        | 5        | 6-7       | 8                | 9          | 10              | 11         | 12-14      | 15-17      |
|--------------|----------|----------|-----------|------------------|------------|-----------------|------------|------------|------------|
| <b>K G 9</b> | <b>1</b> | <b>K</b> | <b>K7</b> | <b>A/B</b>       | <b>K</b>   | <b>L</b>        | <b>M</b>   | <b>160</b> | <b>XXX</b> |
| תוצר (ישראל) | קוד משקל | סוג מרכב | קוד דגם   | סוג סרנים ובלמים | ללא משמעות | קוד שנה קלנדרית | ללא משמעות | קוד יצרן   | מספר רץ    |

## ה. תנאי הרישיון:

| קוד | תנאים והגבלות                                                                           |
|-----|-----------------------------------------------------------------------------------------|
|     | <b>ללא בלמים</b>                                                                        |
| 601 | ייגרר ע"י רכב המורשה לגרירה שמשקלו העצמי לצורכי גרירה 1500 ק"ג לפחות.                   |
| 602 | ייגרר ע"י רכב משא בעל משקל כולל מותר 2302 ק"ג לפחות, או בהתאם לרשום ברישיון הרכב הגורר. |
|     | <b>עם בלמים</b>                                                                         |
| 601 | ייגרר ע"י רכב המורשה לגרירה שמשקלו העצמי לצורכי גרירה 997 ק"ג לפחות.                    |
| 602 | ייגרר ע"י רכב משא בעל משקל כולל מותר 1440 ק"ג לפחות, או בהתאם לרשום ברישיון הרכב הגורר. |
| 604 | רוחב הגרור לא יעלה על רוחב הרכב הגורר מעבר ל- 20 ס"מ מכל צד.                            |
| -   | אין להסיע נוסעים בגרור.                                                                 |

## ו. הערות:

1. אב-טיפוס של הגרור נבדק ע"י הטכניון, תעודת בדיקה מס' ב/180192 מיום 04.12.2019.
2. תווית הזיהוי צמודה למרכב מקדימה.
3. מס' השלדה טבוע מקורית, ע"ג קורת הייצול הימנית.
4. רישום הגרור מותנה בהגשת תסקירים של חשמלאי בודק וטכנאי גז רמה 2 המעידים על תקינות מתקני החשמל והגז.

בברכה,  
מהנדס ג'מיל אבו חלא  
ראש תחום תקינה

העתק: יצרן גרור

**תקיפות הוראה זו כשהיא חתומה מקורית או נאמן למקור**

משרד התחבורה – אגף הרכב ושירותי תחזוקה – תחום תקינה, רח' המלאכה 8 תל-אביב, ת"ד 57031, ת"א 61570  
טל' 03-5657122, פקס 03-5657123, אתר האינטרנט של משרד התחבורה:

[www.mot.gov.il](http://www.mot.gov.il)

[www.gov.il/he/departments/ministry\\_of\\_transport\\_and\\_road\\_safety](http://www.gov.il/he/departments/ministry_of_transport_and_road_safety)



הוראה מס' 20-7261 מתאריך 04.03.20

סולרנס ככלי 450

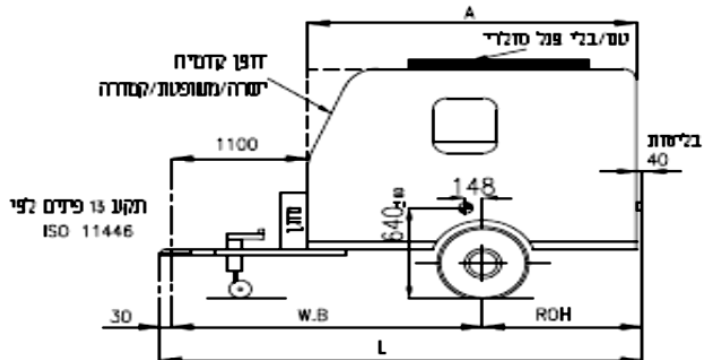
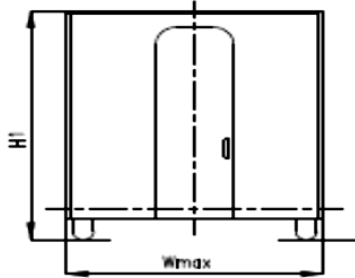

**מפרט**

- KNOT VG10-M: 1050Kg סרן
- KNOTT VGB7-L: 750Kg
- KNOTT VG7-L: 750Kg
- AL-KO B700-5: 750Kg
- AL-KO B850-10: 1000Kg
- WAP WAG 100 : 1000Kg
- WAP WAG 075L : 750Kg
- SPP ON75: 750Kg

עם/בלזי בלמים אנרציאליים פוש-פול

כף גרירה 50

STEEL PRESS PRODUCTION (SPP)  
SCHLEGEL, WAP, ALBE, ALKO, KNOTT

**צמיגים**

| TYPE      | L.i | S.s |
|-----------|-----|-----|
| 155/80R13 | 79  | N*  |
| 155/70R13 | 75  | N*  |
| 165/80R13 | 83  | N*  |
| 145R12    | 74  | N*  |
| 155R12    | 77  | N*  |
| 185R14    | 91  | N*  |

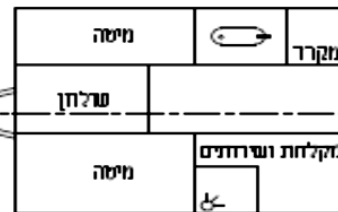

**הערות**

\*מינימום נדרש, ניתן להשיג עד קוד: T  
גובה כף ריתום 430<sup>35</sup> בעומס מקסי'  
גובה בין כנף לצמיגי 110 מ"מ מיני'  
יחס שלוחה מקסימלי מתוכנן 58.2%  
מקדם יציבות מתוכנן 1.5

| קריספין קראונס<br>מישור אדזנים         | יערי תדסה<br>סל' 03-6445210         | ס-י<br>H1     | הגלים מוחזק לאדזו<br>ו-י - רחב וסגור<br>ס-י - |        | W <sub>max</sub><br>רחב כולל | A    | R    | W.B  | L    |      |      |        |      |        |
|----------------------------------------|-------------------------------------|---------------|-----------------------------------------------|--------|------------------------------|------|------|------|------|------|------|--------|------|--------|
|                                        |                                     |               | ס-י                                           | ו-י    |                              |      |      |      |      |      |      |        |      |        |
| 750Kg<br>KR75                          | גרור לים<br>זגם                     | 1:25          | קמ                                            | 18608  | סמ' מתנס                     | 2500 | 2300 | 1750 | 2300 | 2500 | 1140 | 2500   | 3670 | אופ' 1 |
|                                        |                                     |               |                                               | 2500   | 2300                         | 1750 | 2300 | 3000 | 1390 | 2750 | 4170 | אופ' 2 |      |        |
| KC91KK7BKLM160XXX<br>KC91KK7AKLM160XXX | מסי שלזה עם בלם<br>מסי שלזה ללא בלם | 7.1.20        | תאריך<br>עכנו                                 | 7.1.20 | תאריך                        | 2500 | 2300 | 1750 | 2300 | 3500 | 1640 | 3000   | 4670 | אופ' 3 |
|                                        |                                     |               |                                               | 2500   | 2300                         | 1750 | 2300 | 4000 | 1890 | 3250 | 5170 | אופ' 4 |      |        |
| 2020                                   |                                     | טי            | סבלת עומסים                                   |        |                              |      |      |      |      |      |      |        |      |        |
| KRP-11130/L                            |                                     | סס' שרמט: D-1 | פירוט                                         | פך     | סרן                          | כללי | פדוט |      |      |      |      |        |      |        |
|                                        |                                     |               | מותר                                          | 75     | 750                          | 750  | מותר |      |      |      |      |        |      |        |

**תקיפות הוראה זו כשהיא חתומה מקורית או נאמן למקור**

משרד התחבורה - אגף הרכב ושירותי תחזוקה - תחום תקינה, רח' המלאכה 8 תל-אביב, ת"ד 57031, ת"א 61570  
טל' 03-5657122, פקס 03-5657123, אתר האינטרנט של משרד התחבורה: