

מדינת ישראל



הוראה מס' 20-7245 מתאריך 03.03.20

תאריך: ט"ז אדר, תש"פ
12 מרץ, 2020
סימוכין: 4000-0406-2020-086451
תיק: גאיה קראוונים

הוראה כללית מס' 20-7245

הנדון: אישור רישום גרור תוצר גאיה קראוונים בע"מ (ישראל)

1. באפשרותכם לרשום את כלי הרכב שפרטיו כדלהלן לשנה הקלנדרית 2020:

א. פרטי רכב כלליים:

מס' גלגלים	מס' סרנים	משקלים מותרים [ק"ג]			סווג רכב (O2)	זגם הרכב
		כף רתום	כללי	סרן		
4	2	250	2500	2500	גרור סגור למגורים (464)	AMIT2500

ב. מידות הרכב: בהתאם לשרטוט GK2500/1-20 של י.ג. דורמן המצ"ב ומהווה חלק בלתי נפרד מהוראה זו.

ג. ציוד הרכב: בהתאם לתקנות התעבורה והוראות האגף.

ד. זיהוי רכב לפי מספר השלדה (דוגמא):

1-3	4	5	6-7	8	9	10	11	12-14	15-17
KG9	2	T	13	D	A	L	B	140	XXX
תוצר (ישראל)	קוד משקל	סוג מרכב	קוד זגם	סוג סרנים ובלמים	ללא משמעות	קוד שנה קלנדרית	ללא משמעות	קוד יצרן	מספר רץ

ה. תנאי הרישיון:

קוד	תנאים והגבלות
601	ייגרר ע"י רכב המורשה לגרירה שמשקלו העצמי לצורכי גרירה 3325 ק"ג לפחות.
602	ייגרר ע"י רכב משא בעל משקל כולל מותר 4800 ק"ג לפחות, או בהתאם לרשום ברישיון הרכב הגורר.
604	רוחב הגרור לא יעלה על רוחב הרכב הגורר מעבר ל- 20 ס"מ מכל צד.
-	אין להסיע נוסעים בגרור.

ו. הערות:

1. אב-טיפוס של הגרור נבדק ע"י מעבדת אריאל, תעודת בדיקה מס' 00*015310-19/001 מיום 03.04.2019.
2. תווית הזיהוי צמודה למרכב מקדימה.
3. מס' השלדה טבוע מקורית, ע"ג קורת הייצול הימנית.
4. רישום הגרור מותנה בהגשת תסקירי בדיקה של חשמלאי בודק וטכנאי גז רמה 2 המעידים על תקינותם של מע' החשמל והגז.

בברכה,
מהנדס ג'מיל אבו חלא
ראש תחום תקינה

העתק: יצרן גרור

תקיפות הוראה זו כשהיא חתומה מקורית או נאמן למקור

משרד התחבורה – אגף הרכב ושירותי תחזוקה – תחום תקינה, רח' המלאכה 8 תל-אביב, ת"ד 57031, ת"א 61570
טל' 03-5657122, פקס 03-5657123, אתר האינטרנט של משרד התחבורה:

www.mot.gov.il

www.gov.il/he/departments/ministry_of_transport_and_road_safety



הוראה מס' 20-7245 מתאריך 03.03.20

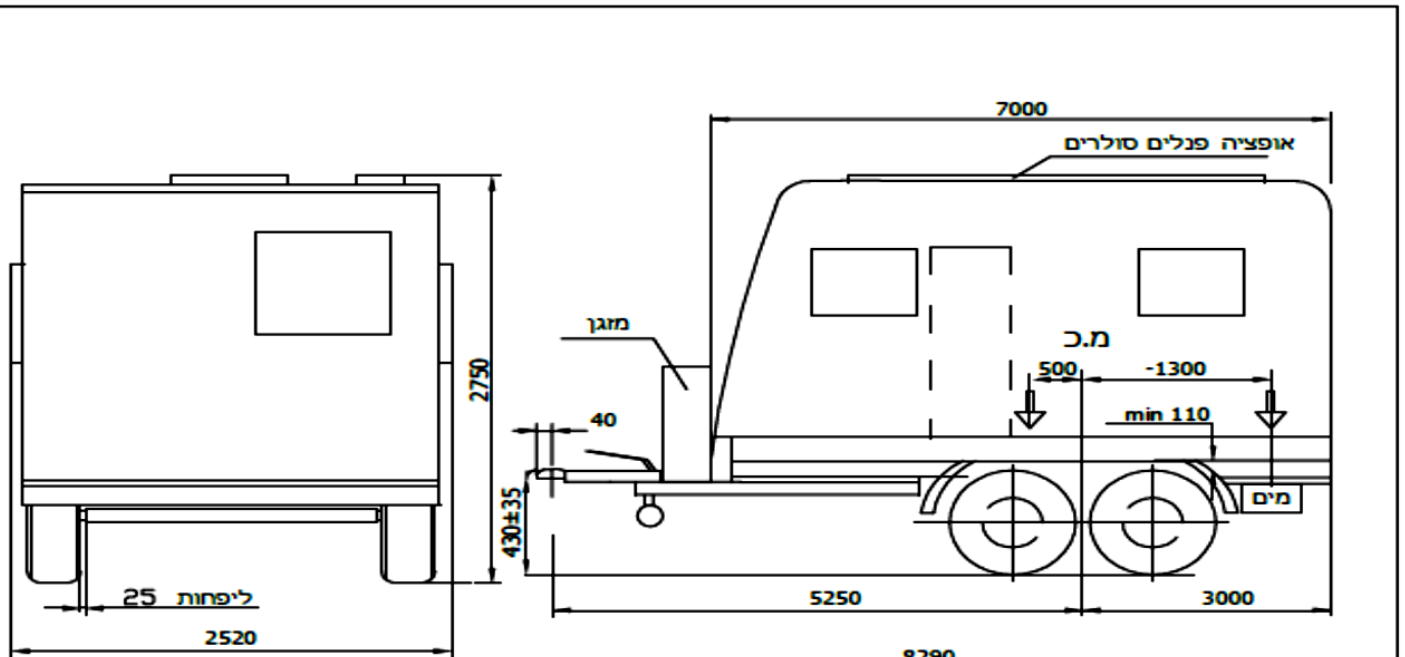

הערות:

צמיגים מתחת לארגז
גובה בין גלגל לכנף 110 מ"מ לפחות
משקל כולל 2500 ק"ג
טולרנס כללי למידות ±50

טבלת עומסים			
פירוט	טבעת	סרנים	כללי
עצמי	150	1970	2120
מטען	17	163	180
מים	-49	249	200
סה"כ	118	2382	2500
מותר	250	2500	2500



עני ליכא קרניץ
Michael Kravitz - Dpt. Insp.
09964

צמיגים:

- 155R13C(90T)
- 185R14C(102/100R)
- 185R14(102/100R)
- 175R14(99/98Q)
- 195/55R10C(98/96P)

סרן אחורי:

- תוצרת: KNOTT; דגם: VG13M
- תוצרת: ALKO; דגם: B1200-6

בלמים:

- בלם אחיפה באנרציה
- תוצרת: KNOTT; דגם: KFL27Z
- תוצרת: AL-KO; דגם: 3500

גורר מגורים 2500 kg דגם: AMIT 2500		י.ג.דורמן שרותים הנדסיים בע"מ			
תאור הרכב ו/או מתקן	תוצר	תאריך	חתימה	שם	תפקיד
שנת יצור: 2020	גאיה קראוונים	05.02.2020		מיכאל	מנהל טכני
דף מס': 1	מס' שלדה: KG92T13DALB140XXX	05.02.2020		מיכאל	מס' רישיון
מס': 1					שרטט

תקיפות הוראה זו כשהיא חתומה מקורית או נאמן למקור

משרד התחבורה - אגף הרכב ושירותי תחזוקה - תחום תקינה, רח' המלאכה 8 תל-אביב, ת"ד 57031, ת"א 61570
טל' 03-5657122, פקס 03-5657123, אתר האינטרנט של משרד התחבורה: